



SEASTAR
SOLUTIONS®

640 North Lewis Road
Limerick, PA 19468 USA
610-495-7011
www.seastarsolutions.com

Svenska

Mekanism B700 är avsedd för utombordsmotorer och inombordsmotorer i små till medelstora båtar. Dessa båtar är vanligtvis försedda med backslag eller INU-drev, där gaspådraget ej behöver ökas vid växling.

Genom att kombinera mekanism B700 med olika monteringsset, erhålls kompletta reglage för toppmontering, infälld eller utanpåliggande sidomontering, för enkel- eller dubbelinstallation m.m.

Med hjälp av olika tillbehörssatser, t.ex. neutral-lägeskontakt, kan funktion och säkerhet höjas ytterligare. Närmare beskrivningar bifogas resp. tillbehörssats.

Mekanism B 700 för motorreglage Mechanism B700 for engine controls

English

The mechanism B700 is foreseen for outboard and inboard engines in small to medium sized boats. These boats are normally equipped with reverse gear or stern drive where engine speed should remain constant during the shifting operation.

By combining the mechanism B700 with different installation kits, a complete range of remote controls for top mounting, side mounting, fly-bridge, for single or twin engines etc is available.

More features could be added such as neutral safety switch. Further information is enclosed in each accessory kit.

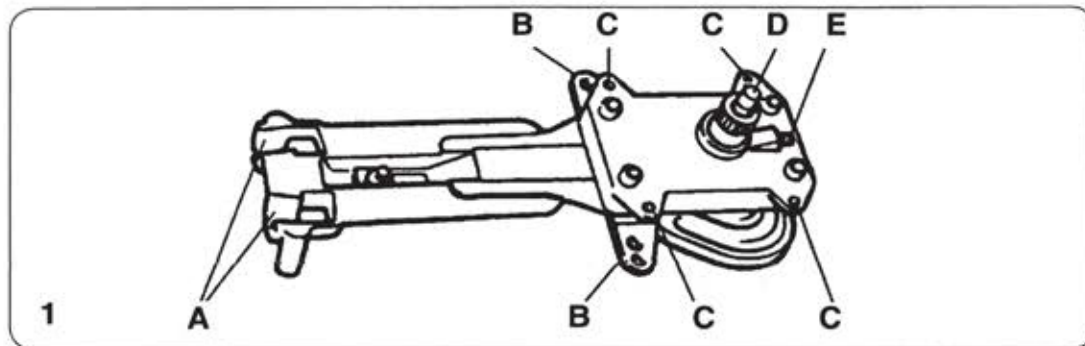

- A. Alternativa fästen för växelkabel
- B. Växelarm
- C. Mekanismens fästhål
- D. Neutrallägesknapp
- E. Justerbar reglagebroms

- A. Shift cable retainer
- B. Shift arm
- C. Mechanism mounting holes
- D. Shift release knob
- E. Adjustable brake

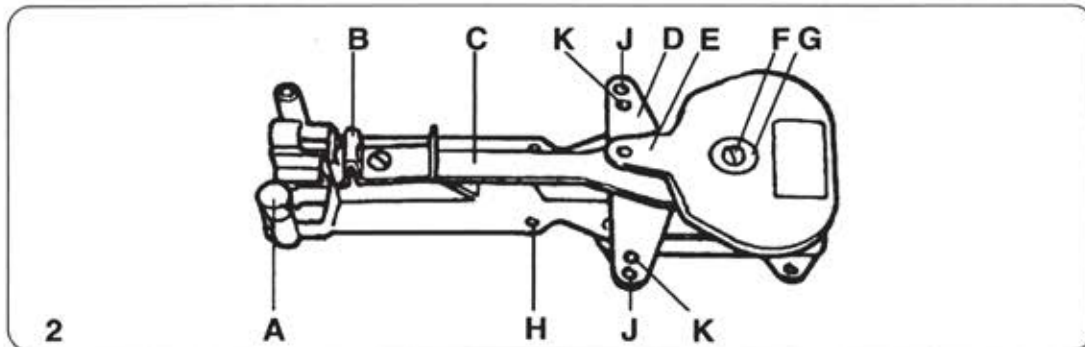

- A. Vibrationsdämpare
- B. Gaskabelfäste
- C. Länk för gasmekanism
- D. Växelarm
- E. Gasarm
- F. Skruv
- G. Bricka
- H. Fästhål för neutrallägeskontakt
- J. Växelkabelfäste för ± 38 mm slag
- K. Växelkabelfäste för ± 31 mm slag

- A. Vibration damper
- B. Throttle cable retainer
- C. Throttle control linkage
- D. Shift arm
- E. Throttle arm
- F. Screw
- G. Washer
- H. Mounting holes for neutral safety switch
- J. Shift cable connection for ± 38 mm travel
- K. Shift cable connection for ± 31 mm travel

B 700

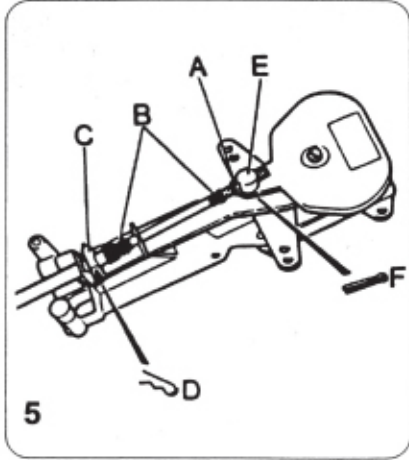
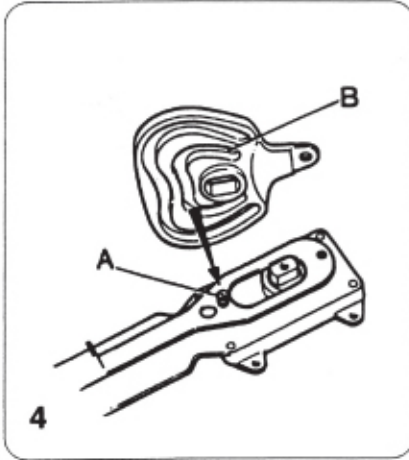
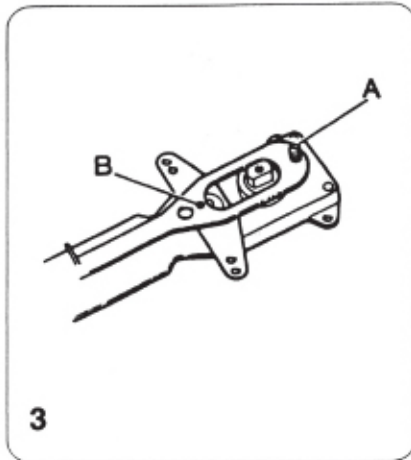

Svenska ANPASSNING AV MEKANISM

Kablarnas arbetsriktning måste anpassas till motorns konstruktion. Därför måste i vissa fall gasrörelsen byggas om, för att gaskabelns arbetsriktning ska bli den rätta. Som standard levereras mekanismen med dragande gas.

Även växelkabeln måste ges en bestämd rörelse, men reglaget behöver här inte byggas om. I följande avsnitt beskrivs inkoppling resp. ombyggnad av reglage. Konsultera Din motorleverantör om Du är osäker på vilken rörelse funktionerna ska ha.

Ombyggnad av gas

~ Demontera skruven (2/F) och brickan (2/G) samt lyft av gasarmen (2/E).

~ Flytta skruven och rullen (3/A) till hålet (3/B) vid det avlänga hålets andra ände. Dra fast skruven ordentligt så att den inte kan lossna.

~ Montera gasarmen vriden 180°. Observera att rullen (4/A) måste löpa i det inre spåret (4/B) vid skjutande gasfunktion. Jfr. bild 4.

Växlingsrörelse

Genom att reglaget har en genomgående växelarm passar det för både dragande och skjutande* växelrörelse utan ombyggnad. Vid installationen monteras helt enkelt växelkabeln till den växelarmshalva, som ger korrekt rörelse.

Anslut växelkabeln i det yttre av armens två hål (2/J), när slaglängden ska vara ± 38 mm (standard slaglängd). De inre hålen (2/K) ger ± 31 mm och är avsedda för speciella fall.

ANSLUTNING AV KABLAR

Kontrollera på nytt att armrörelserna är de rätta. Montera kablarna.

OBS! Ansluta alltid kablarna till mekanismen innan de ansluts till motor och backslag.

Montering av gaskabel

~ Demontera muttern (5/A) samt båda dammskydden (5/B). Skjut upp gaskabeln genom hållaren (5/C).

Montera dammskydden och muttern på nytt.

~ Säkra kabeln med låssprinten (5/D). Observera att låssprinten ska vändas med den raka delen utåt.

~ Skruva på anslutningsnippeln (6/A) på kabeln tills kabelns gängade ände sticker ut 4 mm genom nippeln, se bild 6. Säkra nippeln genom att dra fast muttern (6/B).

~ Anslut nippeln till gasarmen (5/E) och säkra den med saxpinnen (5/F).

English REBUILDING THE MECHANISM

The travel of the cables must be suited to the engine design.

In some cases the throttle function must therefore be rebuilt.

As standard the mechanism is delivered for pulling throttle function. Also the shifting cable must have a specific movement, but a rebuilding of the mechanism is not necessary. In the following sections the connection and the rebuilding of the mechanism is described. Please consult your engine dealer in case you are not sure whether the function should be pushing or pulling.

Rebuilding of throttle function

~ Remove the screw (2/F) and the washer (2/G). Lift off the throttle lever (2/E).

~ Move the screw and roller (3/A) to the hole (3/B) at the other end of the long hole. Tighten the screw properly to make sure it will not come loose.

~ Turn the throttle arm 180° and reinstall. Note that in pushing throttle function, the roller (4/A) must follow the inner groove (4/B) see fig. 4.

Shift movement

The mechanism is equipped with a dual shiftarm and can therefore be used for both pulling and pushing shift movement without modification. The cable is simply connected to the side of the shift arm, that gives the correct travel.

Connect the cable to the outer holes of that shift arm (2/J) when a travel of ± 38 mm is desired (standard travel). The inner holes (2/K) will give a travel of ± 31 mm and are for special cases.

CONNECTING THE CABLES

Make sure again, that the lever movements are correct. Connect the cables.

NOTE! Always connect the cables to the mechanism before attaching the cables to engine and gear.

Connecting the throttle cable

~ Remove the nut (5/A) and both rubber seals (5/B).

Push the throttle cable through the retainer (5/C).

Refit both rubber seals and nut.

~ Secure the cable with the lock pin (5/D). Note that the lock pin must be fitted with the straight end outwards.

~ Screw the pivot (6/A) onto the rod until the threaded portion of the rod protrudes 4 mm, see fig. 6. Secure the pivot by tightening the nut (6/B).

~ Connect the pivot to the throttle lever (5/E) and secure it with a cotter pin (5/F).

B 700

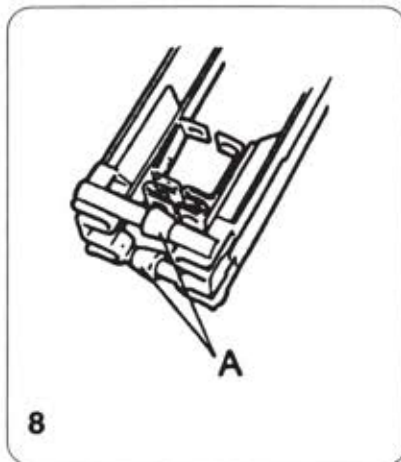
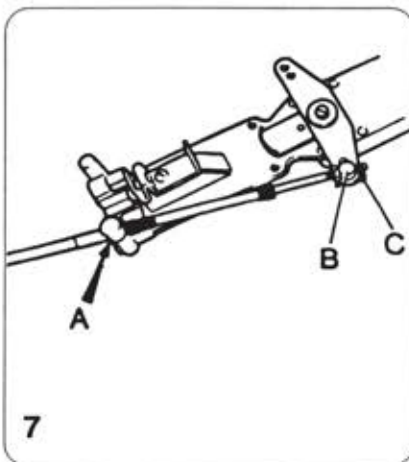
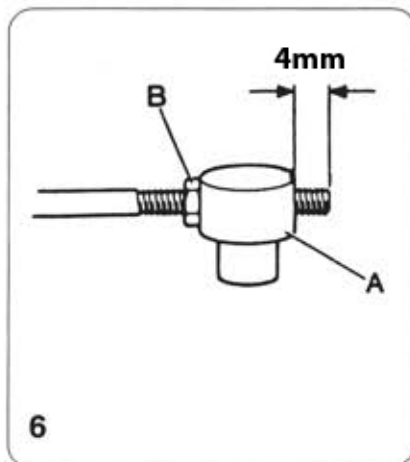

Svenska

Montering av växelkabel

~ Skjut upp växelkabeln genom det fäste som ska användas, samt se till att kabelhöljet hakar fast på korrekt sätt (7/A).

~ Skruva på anslutningsnippeln (6/A) på kabeln tills kabelns gängade ände sticker ut 4 mm genom nippeln, se bild 6. Säkra nippeln genom att dra fast muttern (6/B).

~ Anslut nippeln till växelarmen (7/B) och säkra den med saxpinnen (7/C).

OBS! Använd inte frikopplingsknappen förrän reglaget är monterat och kablarna anslutna eftersom det då finns risk för att växelhävarmen på reglagets baksida kan låsa i Fram- eller Backläge. Om detta ändå skulle inträffa kan växelhävarmen vridas tillbaka till friläge för hand. Det går inte att återställa växelhävarmen med reglagets manöverspak.

Gäller endast reglage i topputförande:

Se till att en vibrationsdämpande gummikudde är monterad på varje mekanism (8/A). Tänk på att gummikuddarna inte får monteras mittför varandra, då detta medför att mekanismerna utsätts för brytning.

DRAGNING AV REGLAGEKABLAR

Minsta krökningsradie för kabeln är 200 mm. Böjs kablarna hårdare ökar kabelslitage.

Gaskabel

Eftersom gaskabeln pendlar får den inte klammas fast så nära mekanismen att dess rörelse hindras. Detta skulle medföra att reglagemekanismen överbelastas med onormalt slitage och hård växling som följd. Gaskabeln ska därför monteras med en eller två krökar i mekanismens närhet (min. radie 200 mm) så att kabelns pendlande rörelse underlättas. Kontrollera att gasrörelsen är fri genom att trycka in neutrallägesknappen (1/D) och röra manöverspaken. Är allt i sin ordning kan spaken röras relativt lätt utan motstånd eller fjädring.

Växelkabel

Växelkabelns hölje är fäst i mekanismen och kan därför klamras med lämpliga mellanrum direkt efter reglaget.

English

Connecting the shift cable

~ Push the shifting cable through the appropriate retainer and make sure the cable grips properly (7/A).

~ Screw the pivot (6/A) onto the rod until the threaded portion of the rod protrudes 4 mm, see fig. 6. Secure the pivot by tightening the nut (6/B).

~ Connect the pivot to the shifting lever (7/B) and secure with a cotter pin (7/C).

NOTE! To avoid the shift arm from unintentional locking, do not engage the push button on the control lever until the mechanism is mounted and the control cables are connected. Should it yet happen, the shift arm can be turned back to neutral position by hand. It is not possible to restore the shift arm to neutral by using the control lever.

Concerns double top controlheads:

Check that one vibration damper is fitted to each mechanism (8/A). They must not be fitted just opposite each other, as this would overload the mechanism.

INSTALLATION OF CABLES

The minimum control cable bend radius is 200 mm (8 inches). Sharper bends will increase cable wear rapidly.

Throttle cable

As the throttle cable moves back and forth during operation, it must not be clamped too close to the mechanism as this would prevent its motion. Subsequently this would lead to an overload of the mechanism with stiff shifting and premature wear as result. Hence, the throttle cable should be routed with one or two bends close to the mechanism for troublefree operation. Check that the throttle travel is free by pushing the shift release knob (1/D) and moving the control lever. When correctly installed, the lever can be moved without noticeable resistance or a spongy feeling.

Shift cable

The shifting cable is secured to the mechanism and can therefore be clamped to a bulkhead adjacent to the mechanism.

B 700

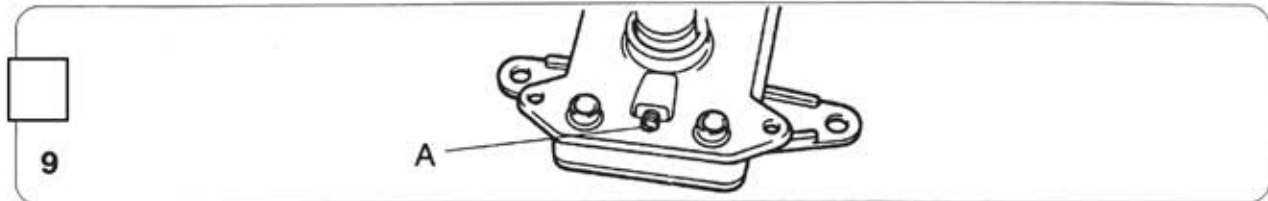

Svenska

JUSTERING AV REGLAGEBROMS

Mekanismen är försedd med broms för att reglaget ska stanna i inställt läge även i de fall som motorns gasmekanism strävar att dra tillbaka spaken mot tomgångsläge (gäller främst dieselmotorer). Vrids ställskruven (9/A) medurs ökar friktionen. Bromsverkan ska justeras vid halvt gaspådrag med ilagd växel.

English

THROTTLE BRAKE ADJUSTMENT

The mechanism is equipped with an adjustable brake to prevent the throttle from creeping even in those cases where the throttle mechanism of the engine strives to pull the lever back to idling speed (concerns mainly diesel engines). When turning the adjustment screw (9A) clockwise the friction will increase. The brake should be adjusted at half throttle and gear engaged.

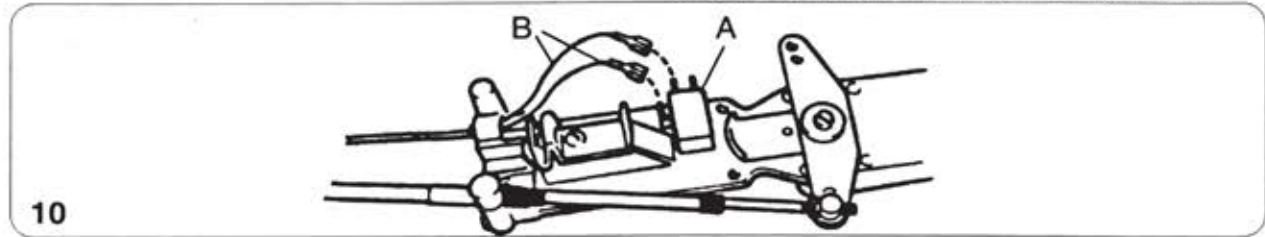

TILLBEHÖR Neutrallägeskontakt

Som tillbehör kan reglaget förses med neutralläges-kontakt, som omöjliggör motorstart med ilagd växel. Beroende på hur motorns elsystem är konstruerat, förhindras i vissa fall även att motorn dubbelstartas. Detta är framförallt vid dubbelmontage av avgjord fördel. Detaljerad monteringsanvisning medföljer kontaktsatsen.

ACCESSORIES Neutral safety switch

As an option the remote control can be equipped with a neutral safety switch which will prevent starting with gear engaged. Depending on the engine electrical system, starting attempts with running engine will in certain cases also be prevented. This is of great advantage especially for twin engine installations. Detailed installation instructions are delivered together with the switch kit.

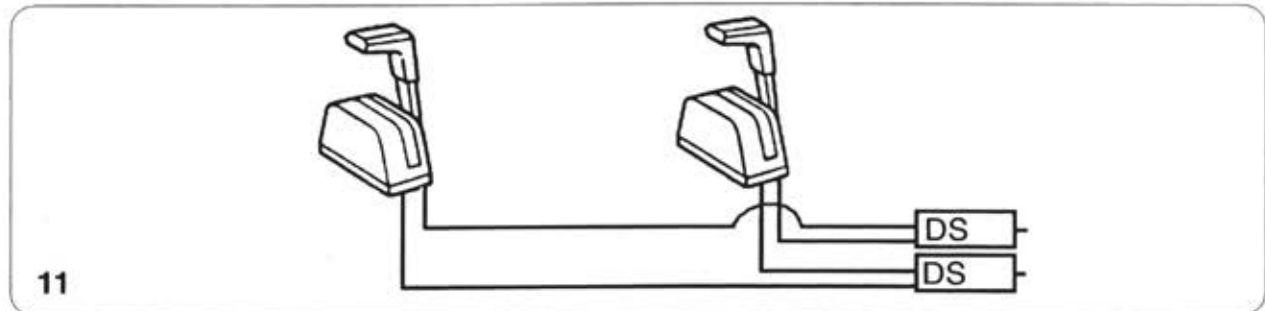

TILLBEHÖR DS-enhet

Är båten försedd med dubbla styrstationer måste resp. funktion förses med en s.k. DS-enhet för att manövrering ska kunna ske obehindrat från båda stationerna, se fig. 11. Detaljerad monteringsanvisning bifogas varje DS-enhet.

ACCESSORIES DS-unit

If the boat is equipped with dual steering stations, each function must be connected to a dual station unit to guarantee trouble-free operation from both stations, see fig.11. Detailed installation instructions are attached to each DS-unit.

VIKTIGT !

Kraftpåverkan på spaken får ej överstiga 200N vid normal manövrering. Den tillbakaställande kraften från kabeln får ej överstiga 70 N för att kvarhålla reglagets utslag.

Krafter överstigande dessa värden kan innebära begränsningar i manövrerbarheten av båten.

IMPORTANT NOTICE !

Applied force onto the handle must not exceed 200N when normally operated. Forcefeedback from the cables must not exceed 70 N to be able to maintain the set value.

Forces exceeding those mentioned might cause failure to the mechanism and thereby cause the manouverability to be limited.

USA Sales/Support
SeaStar Solutions
640 North Lewis Road
Limerick, PA 19468
610-495-7011
www.seastarsolutions.com

Overseas Sales/Support
SeaStar Solutions
International Sales and
Marketing
Tel: +44 1202 828010
www.seastarsolutions.com